

(1) x1 Спинка 	(2) x1 Сиденье 	(3) x1 Основание спинки 	(4) x1 Конусная шайба 	(5) x1 Винт 
(6) x1 Газ-лифт 	(7) x1 Крестовина 	(8) x5 Колеса 	(9) x1 Подставка для ног 	

1. Переверните крестовину (7) и вставьте в пазы колеса (8).

1.1 Переверните крестовину (7) и вставьте в нее газ-лифт (6).

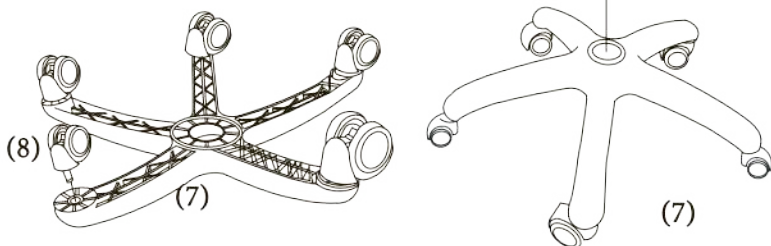

2. Наденьте подставку для ног (9) на газ-лифт (6).

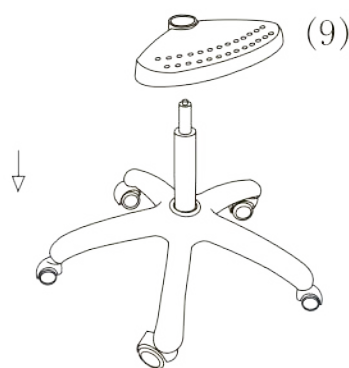

3. Вставьте основание спинки (3) в посадочное гнездо, которое прикручено к сиденью (2), далее вставьте конусную шайбу (4) в отверстие и закрутите винт (5).

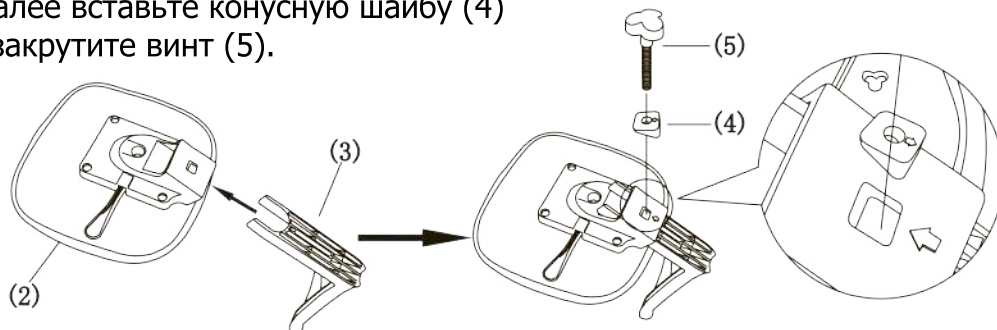

4. Вставьте сиденье (2) в газ-лифт (6).

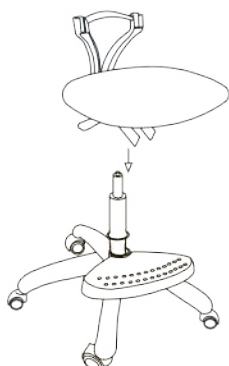

5.



6. Поздравляем! Кресло собрано.

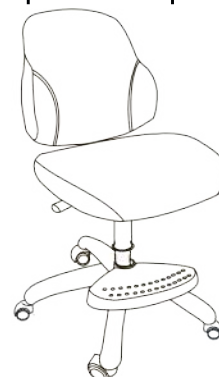

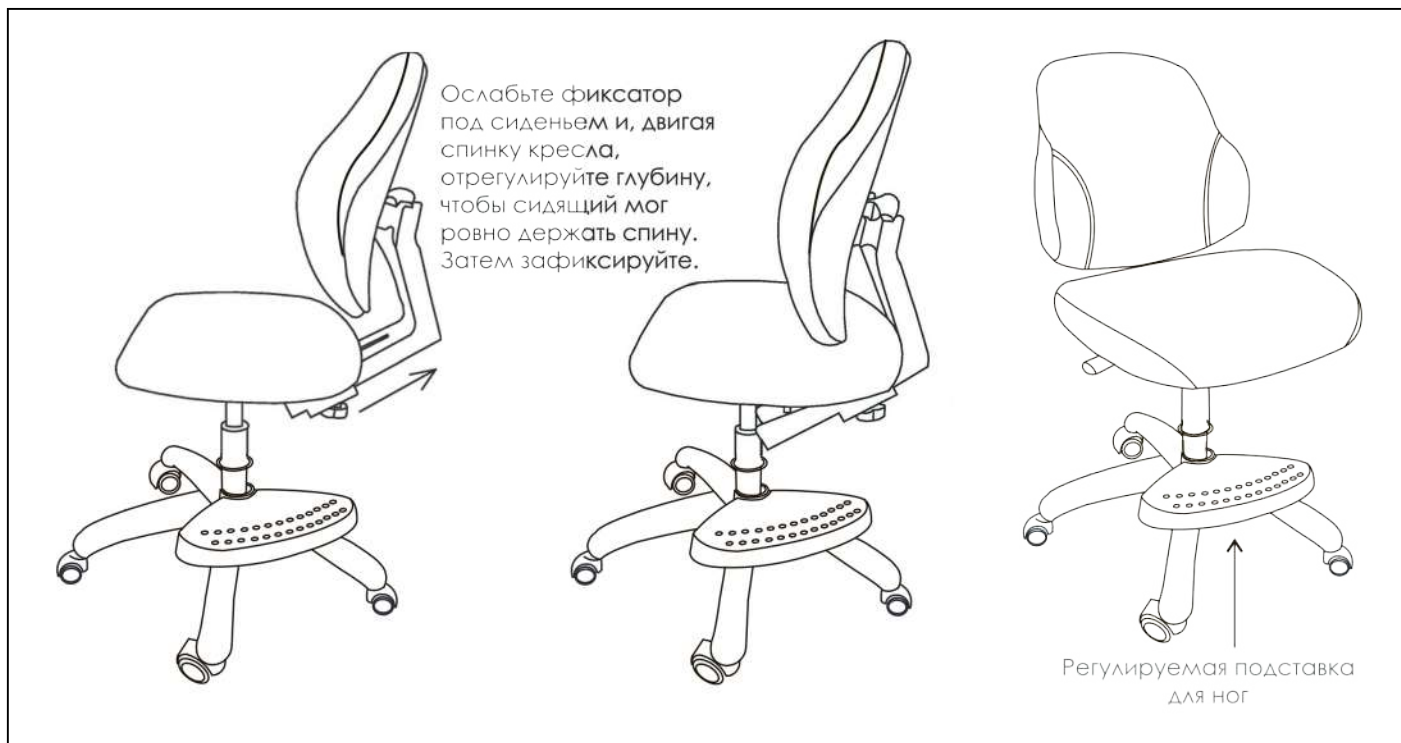

Внимание!

1. Пожалуйста, не становитесь на кресло ногами, чтобы не упасть с него, а также, чтобы не поломать кресло.
2. Используйте кресло только по назначению.
3. Раз в месяц проверяйте, чтобы все винты были крепко затянуты.
4. Не пользуйтесь креслом на неровной поверхности, так как колеса и крестовина могут сломаться.

Важно!

Перед началом эксплуатации кресла убедитесь, что все элементы установлены, правильно отрегулированы и все винты крепко затянуты.

Пожалуйста, регулярно проветривайте помещение, чтобы избежать чрезмерной сухости либо влажности.

Если кресло упало на пол и испачкалось, протрите его сухой чистой тканью, потом протрите влажной тканью и просушите при комнатной температуре. Сушить феном запрещено.

Если есть пятно на металлической трубе, воспользуйтесь сухой чистой тканью и протрите до блеска. В случае, если пятна стойкие, вы можете нанести спреем небольшое количество моющего средства на поверхность и протереть фланелевой тканью до блеска.