

Рисунок №3

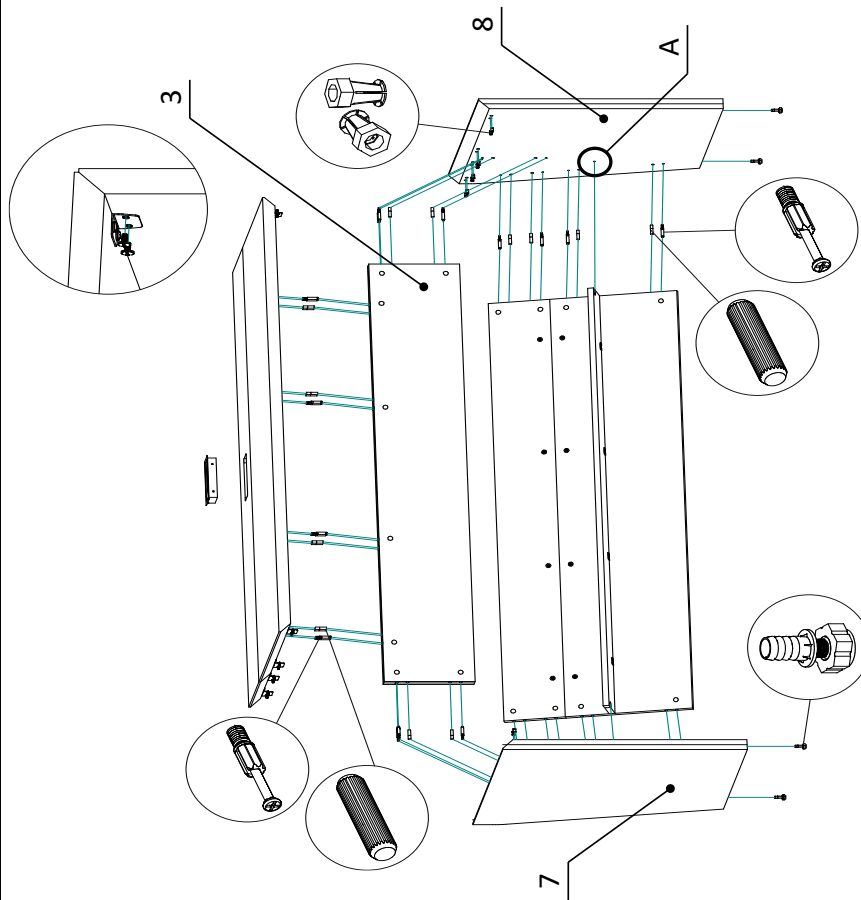

3. Сборка стола (Рис. 3).

Вбейте футорки от регулируемых опор [IX] с нижней части опор (7 и 8) в специально предусмотренные отверстия и вкрутите регулируемые опоры, вбейте металлические футорки [IV] в глухие отверстия диаметром 8мм с верхних краев каждой опоры. Получившиеся конструкции столешницы и царги соедините с оставшимися деталями стола (7 / 8 / 3), используя эксцентровые стяжки [I], шканты [III]. Обратите внимание в отверстие помеченное буквой "А" необходимо установить шток от стяжки "Раффикс" [X]. Аналогично как и на противоположной опоре. Затяните все эксцентровые стяжки, по часовой стрелке. Соедините столешницу с опорами при помощи установленных в столешницу уголков [VI] при помощи винтов [V], и затяните. Установите лючок [VII] в столешницу стола.

Инструкция по сборке

RIVA

Фабрика офисной мебели
Мебель серии: CORNER

Стол руководителя прямой без тумбы

Наименование	Артикул	Габаритные размеры		
		Ширина	Высота	Глубина
Стол руководителя прямой без тумбы	COR.SR-16	1600	750	900
Стол руководителя прямой без тумбы	COR.SR-18	1800	750	900
Стол руководителя прямой без тумбы	COR.SR-20	2000	750	900

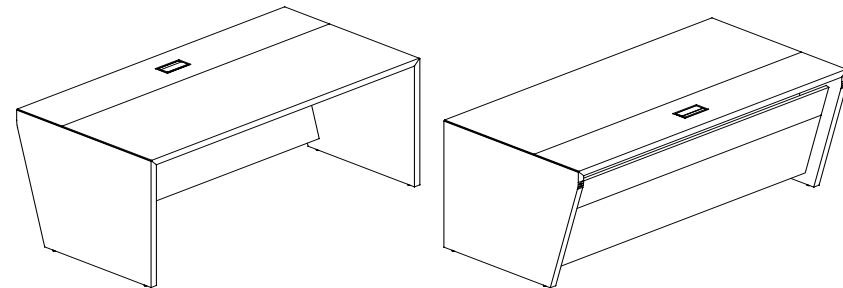

1. Гарантии изготовителя

Гарантийный срок эксплуатации изделия 18 месяцев с момента приобретения. Срок службы изделия 5 лет. Предприятие-изготовитель гарантирует соответствие изделия требованиям ГОСТ-16371-93 при соблюдении правил транспортировки, хранения и эксплуатации. Предприятие-изготовитель не несет ответственности за недостатки изделия, появившиеся в результате несоблюдения правил эксплуатации, сборки, транспортировки и ухода за мебелью. Предприятие изготовитель оставляет за собой право проводить конструктивные изменения, связанные с внедрением новых материалов и технологий, направленных на повышение качества и долговечности изделий.

2. Транспортировка, хранение, эксплуатация и уход за мебелью

Изделие допускается транспортировать в упаковке предприятия изготовителя любым видом транспорта при условии надежной защиты от механических повреждений и влаги (атмосферных осадков и т.д.). НЕ ДОПУСКАЕТСЯ ВОЗДЕЙСТВИЕ ВЛАГИ. Изделие должно храниться и эксплуатироваться в сухих и теплых помещениях. Не рекомендуется устанавливать изделие около источников тепла. Удаление пыли с поверхности изделия следует производить мягкой тканью с использованием специальных составов по уходу за мебелью.

3. Комплектность изделия и фурнитуры

Поз	Наименование	Габарит		Толщ	Кол-во	COR.SR-20										
		Длина	Ширина			2-1	2-2	2-3	2-4	2-5	2-6					
COR.SR-16						2-1	Столешница 1	1990	600	36	1					
						2-2	Столешница 2	1990	300	36	1					
1	Столешница 1	1590	600	36	1	2-3	Перемычка	1928	273	36	1					
2	Столешница 2	1590	300	36	1	2-4	Царга 1	1928	186	18	1					
3	Перемычка	1528	273	36	1	2-5	Царга 2	1928	386	18	1					
4	Царга 1	1528	186	18	1	2-6	Полка царги	1928	100	18	1					
5	Царга 2	1528	386	18	1	Универсальные детали стола										
6	Полка царги	1528	100	18	1	7	Опора лев.	734	900	36	1					
COR.SR-18						8	Опора прав.	734	900	36	1					
1-1	Столешница 1	1790	600	36	1	* Размер - "Длина" указывает на направление текстуры материала.										
1-2	Столешница 2	1790	300	36	1											
1-3	Перемычка	1728	273	36	1											
1-4	Царга 1	1728	186	18	1											
1-5	Царга 2	1728	386	18	1											
1-6	Полка царги	1728	100	18	1											

4. Состав комплекта фурнитуры

Поз.	Внешний вид	Наименование	Кол.	Поз.	Внешний вид	Наименование	Кол.
I		Стяжка эксцентриковая	22	VII		Стяжка для столешниц D35*100мм	3
II		Стяжка эксцентриковая двойная	4	VIII		Лючок ZS-160	1
III		Шкант	20	IX		Опора регулируемая M-6	4
IV		Футорка с распорным шариком	32	X		Стяжка рафикс с винтом	6
V		Винт с прессшайбой M6x12	32	XI		Заглушка эксцентрика	26
VI		Уголок крепежный 52x30x30мм	8	Сборку изделия рекомендуем доверить специалисту.			

В случае самостоятельной сборки обязательно ознакомьтесь с указаниями по сборке. За повреждения изделия, произошедшие во время сборки, фирма ответственности не несет.

5. Последовательность сборки

1. Сборка столешницы (Рис. 1).

Вставьте все шканты [III] во все глухие отверстия столешницы диаметром 8мм впасти деталей. В глухие отверстия диаметром 5мм впасти вверните штоки эксцентриковых стяжек [I]. Вбейте металлические футорки [IV] в глухие отверстия диаметром 8мм с краев столешницы. Соедините две детали столешницы при помощи специальной стяжки [VII] для столешниц. В вбитые футорки установите уголок [VI] при помощи винтов [V], **НЕ затягивайте винты до упора.**

Рисунок №1

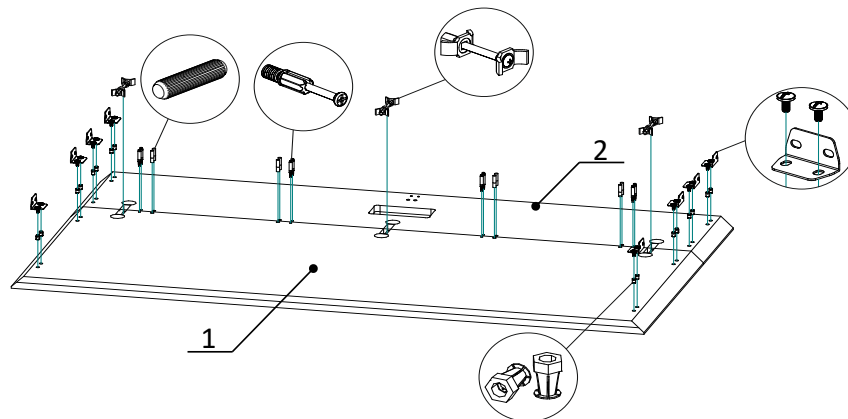

Рисунок №2

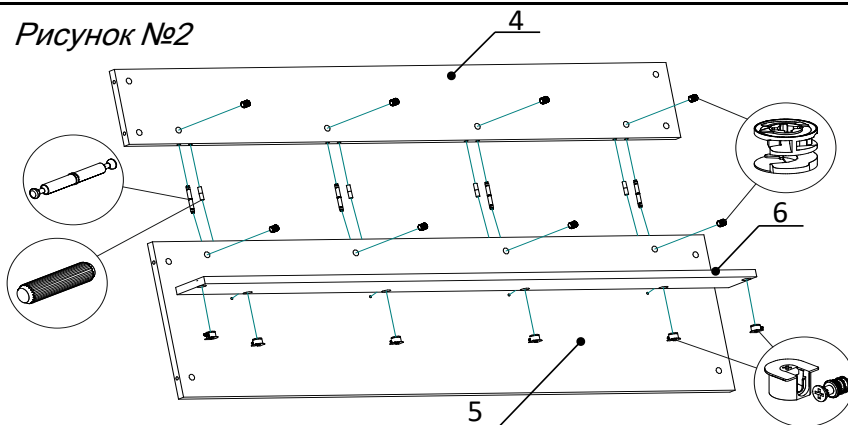

2. Сборка царги (Рис. 2).

Вставьте все шканты [III] во все глухие отверстия столешницы диаметром 8мм в торце деталей царги (4 и 5). В глухие отверстия диаметром 5мм в торце деталей царги установите штоки двухсторонних эксцентриковых стяжек [II]. Во все глухие отверстия диаметром 15мм вставьте эксцентрики [I]. Стрелка на эксцентриках должна быть повернута в сторону штока (входного отверстия). Затяните эксцентрики, отверткой, по часовой стрелке. Соедините получившуюся царгу с полкой царги используя стяжки "Рафикс". Вкрутите шток стяжки "Рафикс" [X] в отверстие на детали царги (5) (Рис. 2). В отверстия на полке царги диаметром 20мм вставьте эксцентрики "Рафикс" [X]. Установите полку на штоки и затяните эксцентрики по часовой стрелке.